

COSMOS PLAFONDLIFT

KORTE HANDLEIDING

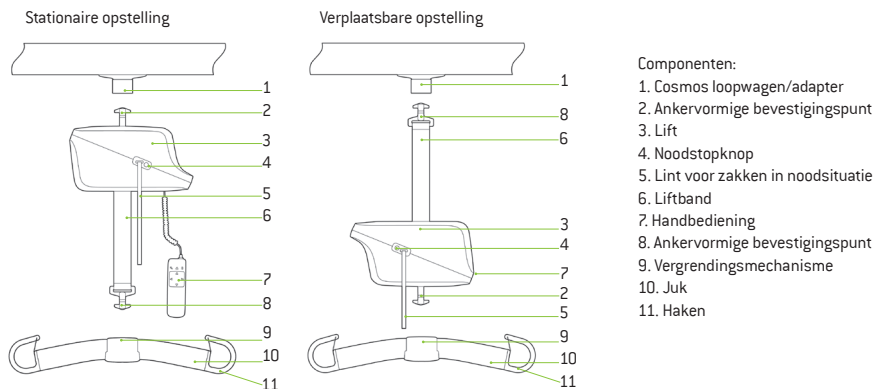

Componenten



- Componenten:
1. Cosmos loopwagen/adapter
 2. Ankervormige bevestigingspunt
 3. Lift
 4. Noodstopknop
 5. Lint voor zakken in noodsituatie
 6. Liftband
 7. Handbediening
 8. Ankervormige bevestigingspunt
 9. Vergrendingsmechanisme
 10. Juk
 11. Haken

Voordat u de lift gaat gebruiken

Inspectie vóór gebruik - Controleer de snelkoppelingen voordat u de lift gebruikt: de groene markering op het ankervormige bevestigingspunt moet zichtbaar zijn op zowel het juk als de lift om een veilige verbinding te garanderen.

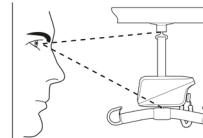

Dagelijkse inspectie - Inspecteer de lift altijd vóór gebruik op zichtbare tekenen van schade. Zorg ervoor dat de lift correct is gemonteerd op het tussenstuk of loopwagen, evenals het juk. Controleer vóór gebruik altijd de tilbanden en liftbanden op tekenen van slijtage. Niet gebruiken als er sporen zijn van slijtage.

Maandelijkse inspectie - Controleer de liftband op beschadiging of slijtage. Controleer de gehele lengte om zeker te zijn van een goede werking.

Jaarlijkse inspectie - De lift moet minstens eenmaal per jaar visueel geïnspecteerd worden door iemand met Human Care-kwalificaties en in overeenstemming met de richtlijn van Human Care.

Tillen

Breng de liftband omlaag naar een comfortabele werkhoogte. Hang een geschikt juk aan de lift (raadpleeg de handleiding voor het aansluiten ervan).

Gebruik de handbediening om het juk direct boven de cliënt te plaatsen.

Bevestig de tilband, begin met de schouderlussen van de tilband aan het juk en vervolgens de beenlussen.

Til de cliënt iets op met de lift en voer een veiligheidscontrole uit, en ga dan verder met de transfer.

Houd niet vast aan de haken cliënt het tillen.

Gebruik het juk niet om de cliënt en de lift te verplaatsen.

Algemene zorg

| | |
|--|--|
| | Veeg af met een licht bevochtigde doek. |
| | Gebruik nooit sterke reinigingsmiddelen op de lift. |
| | Activeer de noodstop wanneer de lift niet in gebruik is. |
| | Laad de lift regelmatig op, bv. elke avond. |
| | Desinfecteren. |
| | Niet onderdompelen in water. |



Belangrijk! Gebruik de handgreep voor het vervoer van de lift. Gebruik hiervoor niet de liftband of kabel van de handbediening!

Probleemoplossing

Als u problemen ondervindt met de lift, raadpleeg dan de gebruikershandleiding.

Als er niets gebeurt wanneer u op de knop Omhoog of Omlaag drukt op de handbediening en het indicatielampje gaat niet branden.

1) *De batterijen zijn volledig leeg. Laad de lift onmiddellijk op.* 2) *De noodstop is geactiveerd. Deactiveer door de rode knop weer in te drukken.*

Als er niets gebeurt wanneer u op de knop Omhoog of Omlaag drukt op de handbediening en het servicelampje gaat branden.

1) *Controleer de handbediening. Als de handbediening defect is, moet deze worden vervangen. Neem contact op met een service monteur.*

Als er niets gebeurt wanneer u op de knop Omhoog of Omlaag drukt op de handbediening.

1) *De liftmotor is oververhit. Wacht even en probeer het opnieuw.* 2) *De lift is overbelast. Laat zakken met de noodknop.*

Als er niets gebeurt wanneer u op de knop Omhoog of Omlaag drukt op de handbediening.

1) *Het opladen loopt. Onderbreek opladen.*

Als er niets gebeurt wanneer u op de knop Omhoog drukt op de handbediening.

1) *De lift bevindt zich in de hoogste positie. Druk op de knop Omlaag op de handbediening.*

Als er niets gebeurt wanneer u op de knop Omlaag drukt op de handbediening.

1) *De lift staat maximaal omlaag. Druk op de knop Omhoog op de handbediening om de lift omhoog te brengen.* 2) *De lift is onbelast. Trek voorzichtig aan de liftband of plaats een juk en druk op de knop Omlaag op de handbediening om deze omlaag te brengen.*

Bij een noodsituatie

Noodstop - In geval van nood kan de noodstop worden geactiveerd door aan het rode lint te trekken. Deze actie zal de lift onmiddellijk tot stilstand brengen en ervoor zorgen dat de rode knop naar buiten komt. Om de noodstop te resetten, drukt u de rode knop in.

Veiligheidsdalen - Trek eerst aan het rode lint om de noodstop te activeren. Daarna trekt u aan het rode lint en houdt u dit vast. Hierdoor wordt het veiligheidsdalen geactiveerd. Het veiligheidsdalen mag alleen worden gebruikt in noodsituaties, omdat het lastig is om de controle over de liftsituatie te blijven houden, waardoor letsel kan worden veroorzaakt.

Dalen in noodsituaties - Bij stroomuitval of elektrische storing in het product terwijl de cliënt nog in de lift hangt, wordt het mechanische nooddalen geactiveerd en gaat de cliënt op een veilige en betrouwbare manier omlaag. Afhankelijk van het gewicht van de cliënt, kan het nodig zijn dat de verzorger meehelpt om de cliënt naar beneden te krijgen.

Noodstop en neerlaten

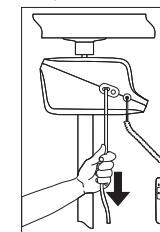

Noodstop resetten

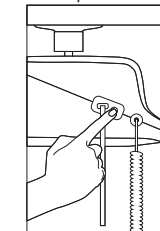

Bij cliënten met een pacemaker mag de handbediening niet in de buurt van hun bovenlichaam komen; vanwege het magnetische veld moet er een minimale afstand van 153 mm/6 inch worden aangehouden.



Belangrijk!

Deze korte handleiding vervangt de gebruikershandleiding niet. De nieuwste versie kan worden gedownload op www.humancaregroup.com.

Lees alle instructies voor gebruik!